

# STALPI MULTIFUNCTIONALI DE VOLEI, TENIS SI BADMINTON CU CONTRAGREUTATI



Stalpi mobili multifunctionali din aluminiu pentru sporturile volei, badminton, tenis si tenis cu piciorul. Setul de stalpi este cu inaltime reglabila a fileului, din dur-aluminiu cu profil de 80x80 mm. Mecanismul de intindere al fileului este orientat spre exteriorul terenului. Stalpii sunt mobili, prevazut cu roti, cu contra greutate, foarte stabili.

**Setul este format din:** 2 x stalpi aluminiu cu inaltime reglabila fileului + sistem intindere fileu; 2 x suport cu roti pentru stalpi; 2 contragreutati.

### Instrucituni de montaj

Se introduc stalpii in suportul cu roti. Se fixeaza contragreutatile in suportul pentru stalpi. Pentru jocul de volei mecanismul de intindere al fileului de volei este in exteriorul terenului de joc. Pentru alt timp de joc (tenis, tenis cu piciorul) stalpii se fixeaza cu mecanismul in interior, astfel se poate fixa fileul la inaltimea dorita.

[gb@anastasiasport.ro](mailto:gb@anastasiasport.ro) / [moltenromania@gmail.com](mailto:moltenromania@gmail.com)

[www.anastasiasport.ro](http://www.anastasiasport.ro)

0735531280 Bucur Andrei

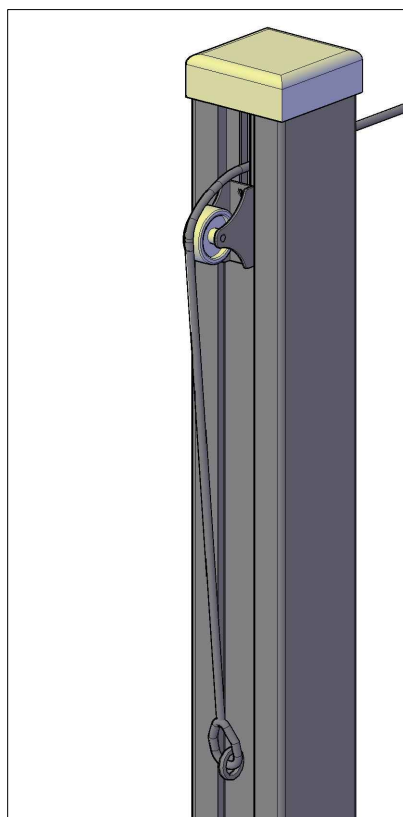

Stalpul se pune astfel incat sistemul de prindere a plasei sa fie directionat inspre contragreutatea. (in afara terenului)

Cablul fileului trece prin canalul profilului de aluminiu 80x80 si se prinde pe inelul de fixare



contragreutate

Stalpul de volei care intra in cupa

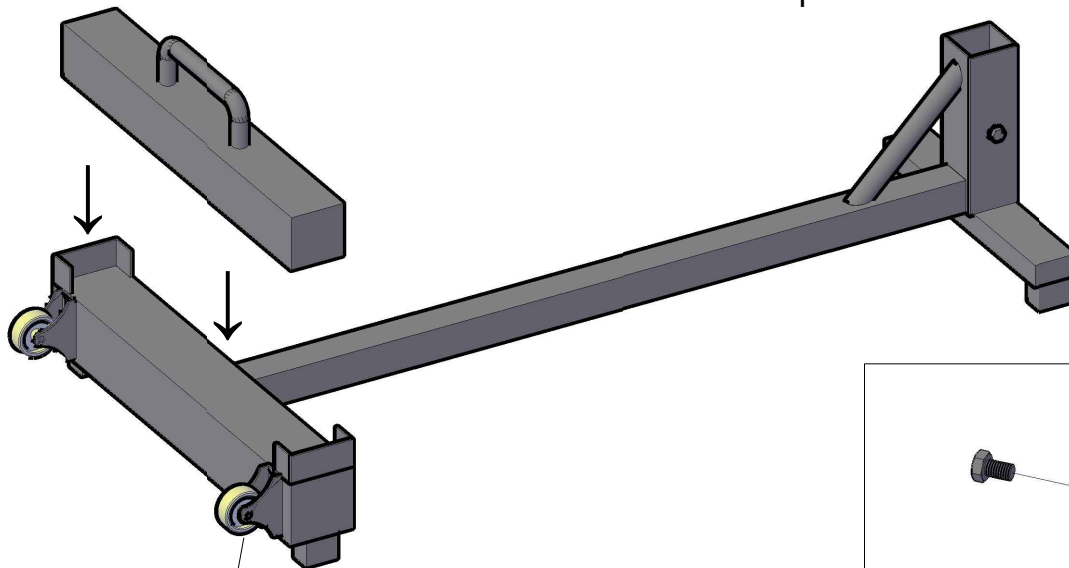

roti de transportat

Dupa ce stalpul este pus in cupa, strangeti bine cele 2 suruburi M12

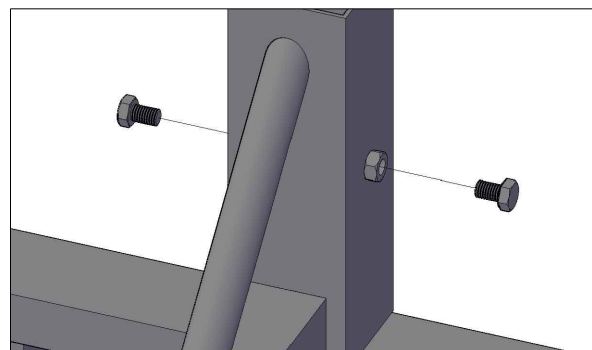

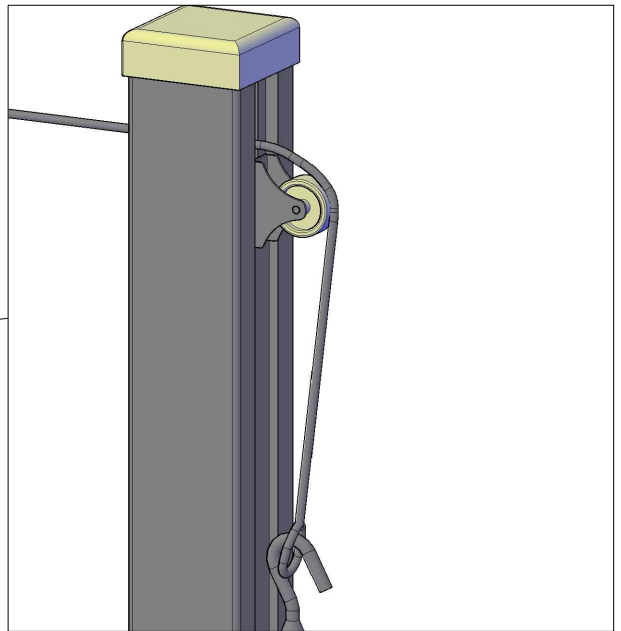

Cablul fileului trece prin canalul profilului de aluminiu 80x80 si se prinde pe sistemul de intindere.

Stalpul se pune astfel incat sistemul de intindere a plasei sa fie directionat inspre contragreutatea. (in afara terenului)

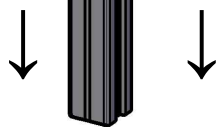

Stalp de volei care intra in cupa

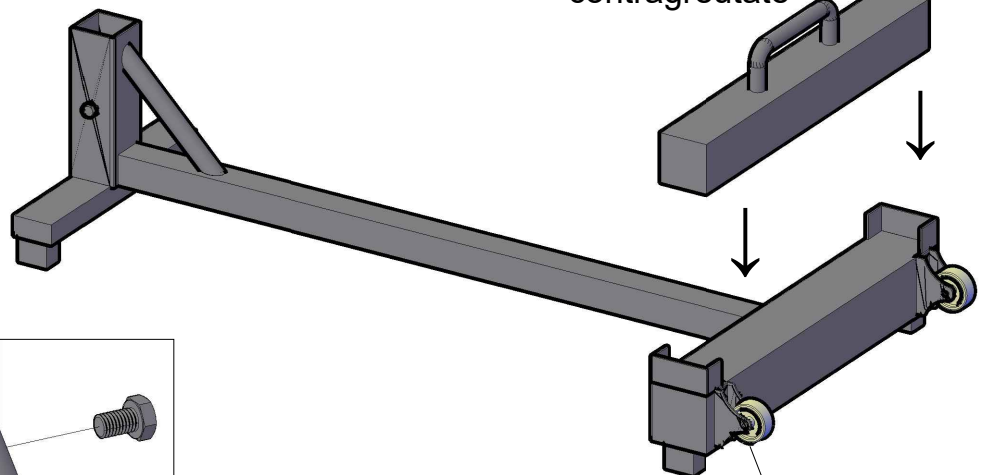

contragreutate

roti de transportat

Dupa ce stalpul este pus in cupa, strangeti bine cele 2 suruburi M12

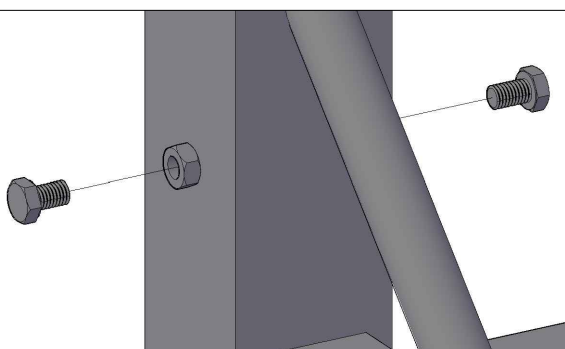



Stalpi volei montati:

